

## EN

Before proceeding to assembly, please make sure all the following conditions are verified

- Max. mains water pressure endured – 6 bar;
- Recommended flow rate – 12,5 L/min;
- Maximum flow rate – 25,0 L/min;
- Max. water temperature – 60°C;
- Min. height clearance – 1950 mm.

Please check the content of the package for completeness and integrity before proceeding. Should any deviations be noted, please consult your supplier and do not start the assembly. You must never alter or modify the provided components by ZypHo®. For a proper installation, please use these components only.

It is recommended that the PiPe 65 is installed in a location where all parts of the unit are accessible and routine maintenance such as cleaning can be carried out with reasonable ease.

PiPe 65 should be mounted vertically both from frontside as from the side.

Before the freshwater connection a non-return valve and a shut-off valve should be installed (type EA).

Do not thermally insulate the PiPe 65.

It is required that the distance from the shower to the PiPe 65 is kept to within 3 meters to reduce any heat losses and ensure good efficiency is maintained.

We recommend the use of a thermostatic shower mixer.

Failure to PiPe 65 INSTALLATION CONFIGURATION OPTIONS will invalidate the guarantee and may have an adverse effect on its efficiency.

**NON-COMPLIANCE WITH THESE RECOMMENDATIONS FOR INSTALLATION AND USE MAY VOID ANY WARRANTY.**

## SAFETY

We test all ZypHo® units in our factory before shipping. The main water circuit is pressurized up to 9 bar to ensure that there are no leaks or defects.

## MAINTENANCE

ZypHo® PiPe Heat Exchangers have been designed to require minimal maintenance efforts. They must be installed with the shower drain provided. Periodic cleaning is recommended to optimise energy exchange. Use a non-corrosive drain cleaner or a water jet. We recommend our non-corrosive biological drain cleaner with the reference ZYMN00000C1 or our water jet brush ZYMN00000J1.

## PT

Antes de proceder à instalação, por favor certifique-se que todas as condições seguintes se verificam:

- Pressão da água máxima – 6 bar
- Caudal recomendado – 12,5 L/min;
- Caudal máximo – 25,0 L/min;
- Temperatura da água máxima – 60°C;
- Altura mínima necessária – 1950 mm.

Por favor, verifique se todas as peças se encontram na embalagem. Caso haja alguma anomalia, consulte o seu fornecedor e não inicie a montagem.

Nunca deverá alterar ou modificar qualquer dos componentes fornecidos pela ZypHo®. Para uma instalação correta, use apenas estes componentes.

Recomenda-se que o PiPe 65 seja instalado num local onde todas as partes da unidade sejam acessíveis e que a manutenção de rotina, como a limpeza, possa ser realizada com razoável facilidade.

O PiPe 65 deverá ser instalado na vertical de ambos os lados. Antes da ligação de entrada da água fria da rede, deverá ser instalada uma válvula de seccionamento e de antirretorno (tipo EA).

Não isole termicamente o PiPe 65.

É necessário que a distância da base do chuveiro ao PiPe 65 não seja superior a 3 metros para reduzir as perdas de calor e garantir uma boa eficiência. Sugerimos a utilização de torneira de duche termostática.

A não conformidade com as OPÇÕES DE CONFIGURAÇÃO DA INSTALAÇÃO invalidará a garantia e poderá ter um efeito adverso na sua eficiência.

**A NÃO CONFORMIDADE COM ESTAS RECOMENDAÇÕES DE INSTALAÇÃO E USO PODE ANULAR QUALQUER GARANTIA.**

## SEGURANÇA

Todos os ZypHo® são testados na nossa fábrica antes da sua expedição. O circuito de água principal é pressurizado até 9 bar para garantir que não há fugas ou defeitos.

## MANUTENÇÃO

Os Recuperadores de Calor ZypHo® PiPe foram desenhados de forma a requerer esforços de manutenção mínimos. Devem ser instalados com a válvula fornecida. Recomenda-se uma limpeza periódica para otimizar a eficiência. Use um desentupidor de canos não corrosivo ou um jato de água. Recomendamos o nosso desentupidor biológico não corrosivo de referência ZYMN00000C1 e/ou a nossa escova de jato de água ZYMN00000J1.

MG\_MIEN0120V2



# PiPe65

ZYPI65S2200

INSTALLATION MANUAL  
MANUAL DE INSTALAÇÃO  
MANUEL D'INSTALLATION  
MANUEL DE INSTALACIÓN



## FR

Avant de poursuivre l'assemblage, veuillez confirmer si toutes les conditions sont vérifiées:

- Pression max. de l'eau prise en charge – 6 bar;
- Débit de l'eau recommandé – 12,5 L/min ;
- Débit de l'eau maximum – 25,0 L/min;
- Température max. de l'eau – 60°C;
- Hauteur disponible min. – 1950 mm.

Veuillez vérifier que le contenu de l'emballage est complet avant de poursuivre. Au cas où vous trouvez quelques anomalies, veuillez contacter votre fournisseur et ne pas procéder à l'assemblage.

Vous ne devez jamais altérer ou modifier les composants fournis par ZypHo®. Pour une installation plus adéquate, n'utilisez jamais que ces composants.

On recommande que le PiPe 65 soit installé dans un endroit où toutes les parties de l'unité soient accessibles et que la maintenance de routine, tel que le nettoyage, puisse être réalisé avec une facilité raisonnable.

Le PiPe 65 devra être monté verticalement soit sur le front soit sur le côté. Avant de connecter à l'eau froide, on doit installer une valve de sécurité et une soupape d'arrêt (type EA).

Ne pas isoler thermiquement le PiPe 65.

Il faut que la distance de la base de la douche au PiPe 65 ne soit pas supérieure à 3 m afin de réduire les pertes de chaleur et de garantir une bonne efficacité. On suggère l'utilisation d'un robinet de douche thermostatique.

Au cas où il y a des non-conformités avec les OPTIONS DE CONFIGURATION DE L'INSTALLATION, la garantie ne sera pas valable et pourra avoir un effet contraire dans son efficacité

**TOUTE GARANTIE POURRA ÊTRE ANNULÉE AU CAS OÙ L'ASSEMBLAGE ET L'UTILISATION NE SOIENT PAS D'ACCORD AVEC CES RECOMMANDATIONS.**

## SECURITÉ

Toutes les unités ZypHo® sont testées dans nos usines avant d'être expédiées. Le circuit d'eau principal est pressurisé jusqu'à 9 bar afin d'assurer qu'il n'y aura aucune fuite ou défaut.

## MAINTENANCE

Les ZypHo® PiPe Heat Exchangers ont été conçus pour ne nécessiter qu'un minimum d'entretien. Ils devront être installés avec l'évacuation de la douche fournie. On recommande un nettoyage périodique afin d'optimiser l'échange d'énergie. Utilisez un produit de nettoyage non-corrosif ou un jet d'eau. Nous recommandons notre produit de nettoyage biologique non-corrosif

avec la référence ZYMN00000C1 ou notre brosse de jet d'eau ZYMN00000J1.

## ES

Antes de empezar la instalación, por favor garantizar que las condiciones siguientes están verificadas:

- Presión máxima soportada – 6 bar;
- Caudal recomendado – 12,5L/min
- Caudal máximo – 25,0L/min
- Temperatura máxima del agua – 60°C;
- Altura mínima libre – 1950 mm

Por favor verificar si el contenido del embalaje esta completo antes de avanzar. Si falta algo, por favor consultar su proveedor y NO empiece el montaje. Jamás debe cambiar los componentes enviados con el ZypHo.

Recomendamos que el PiPe 65 sea instalado de forma a que todas las partes estén accesibles para posibles rutinas de manutención, como limpieza, de forma simple.

PiPe 65 debe montarse verticalmente tanto desde el lado frontal como lateral. Antes de conectar el agua fría de la red, deberá instalarse una válvula de aislamiento y antirretorno (tipo EA).

No aisle térmicamente el PiPe 65.

La distancia desde el plato de ducha al PiPe 65 debe mantenerse dentro de los 3 metros para reducir las pérdidas de calor y garantizar una buena eficiencia. Sugerimos la utilización de un grifo termostático.

El incumplimiento de las OPCIONES DE CONFIGURACIÓN DE INSTALACIÓN del PiPe 65 invalidará la garantía y puede tener un efecto adverso sobre su eficiencia.

**EL NO CUMPLIMIENTO DE ESTAS RECOMENDACIONES DE INSTALACIÓN Y USO PUEDEN INVALIDAR NUESTRA GARANTIA.**

## SEGURIDAD

Testamos todos los ZypHo® en fabrica antes de expedición. El circuito de agua interno es presurizado hasta 9 bar para garantizar que no hay defectos o fugas de agua.

## MANUTENCIÓN

Los recuperadores de calor ZypHo® PiPe fueran concebidos para necesitar de una manutención mínima. Tienen que ser instalados con la válvula que incorpora el sistema. Se recomienda una limpieza periódica para optimizar la eficiencia. Use un limpiador de cañerías no corrosivo o un jato de agua. Recomendamos nuestro limpiador con la referencia ZYMN00000C1 y/o nuestra escobilla jato de agua ZYMN00000J1.



+351 210 991 351  
b2b@zypHo.pt  
www.zypHo.pt



IMPORTANT  
IMPORTANTE

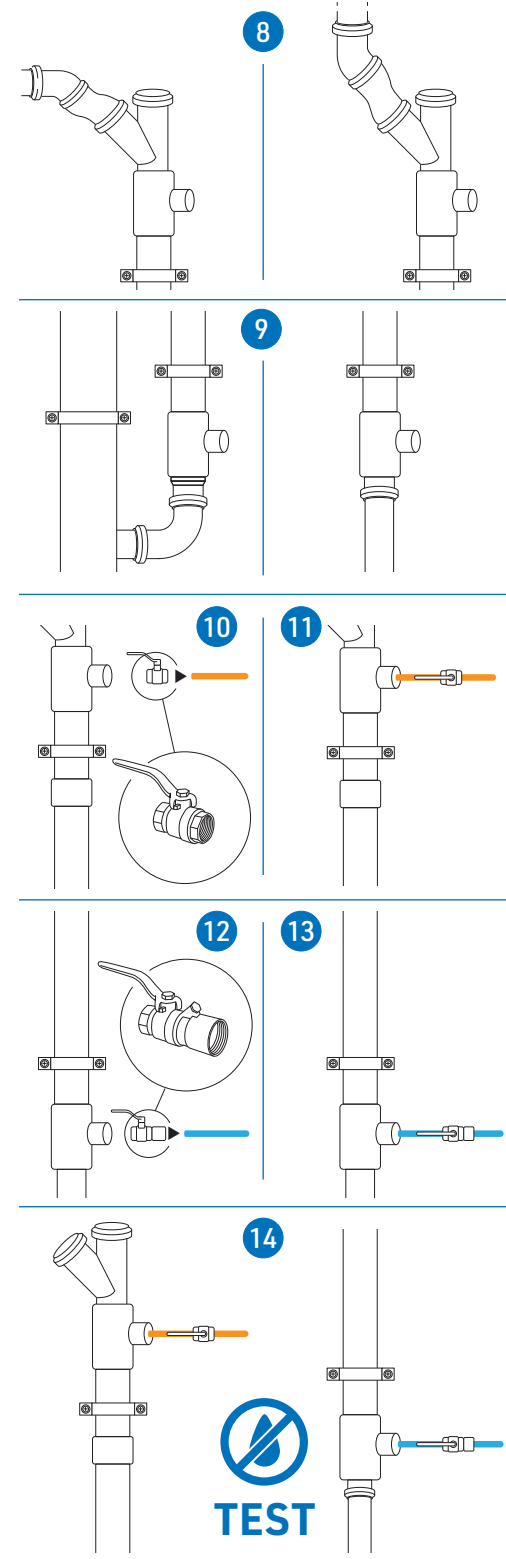
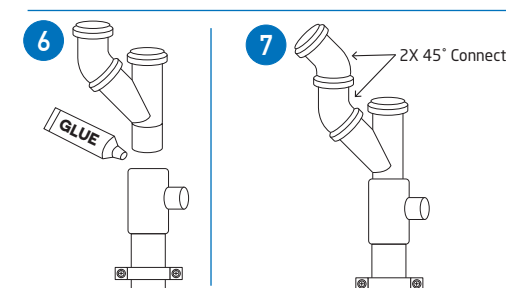
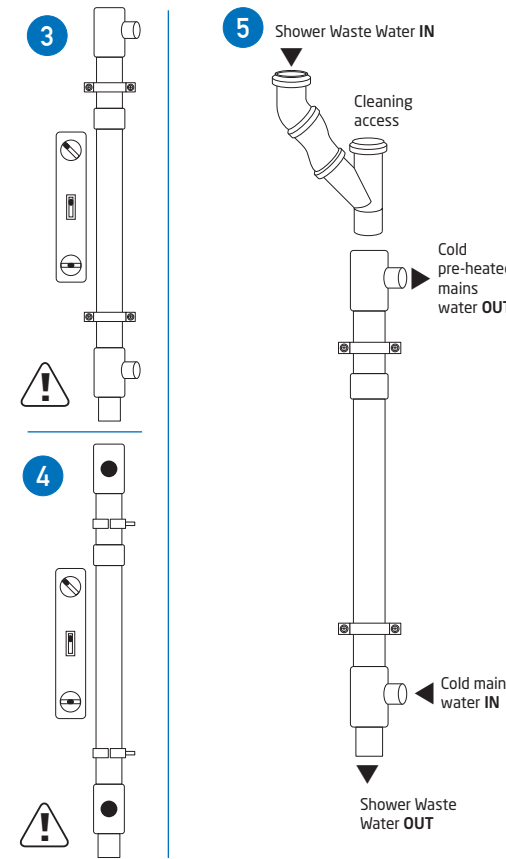
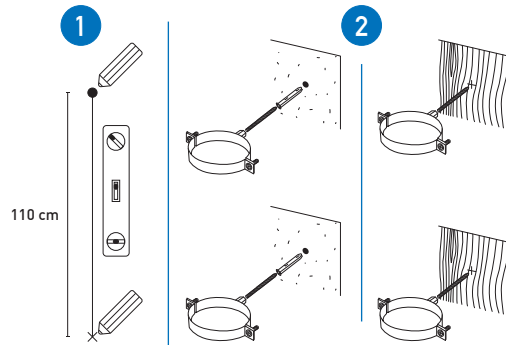
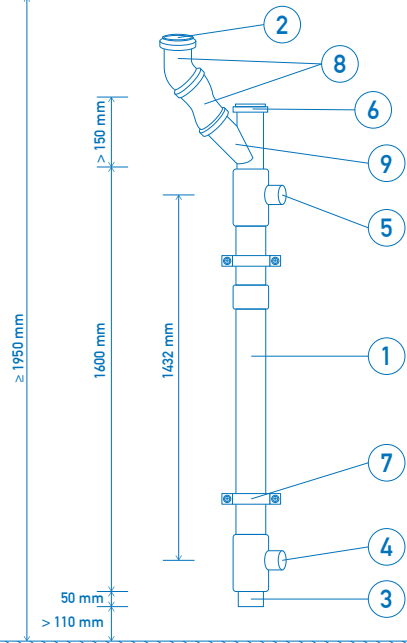

INSTALLATION CONFIGURATION OPTIONS  
 OPÇÕES DE CONFIGURAÇÃO DA INSTALAÇÃO  
 CONFIGURATIONS D'INSTALLATION  
 OPCIONES DE INSTALACIÓN

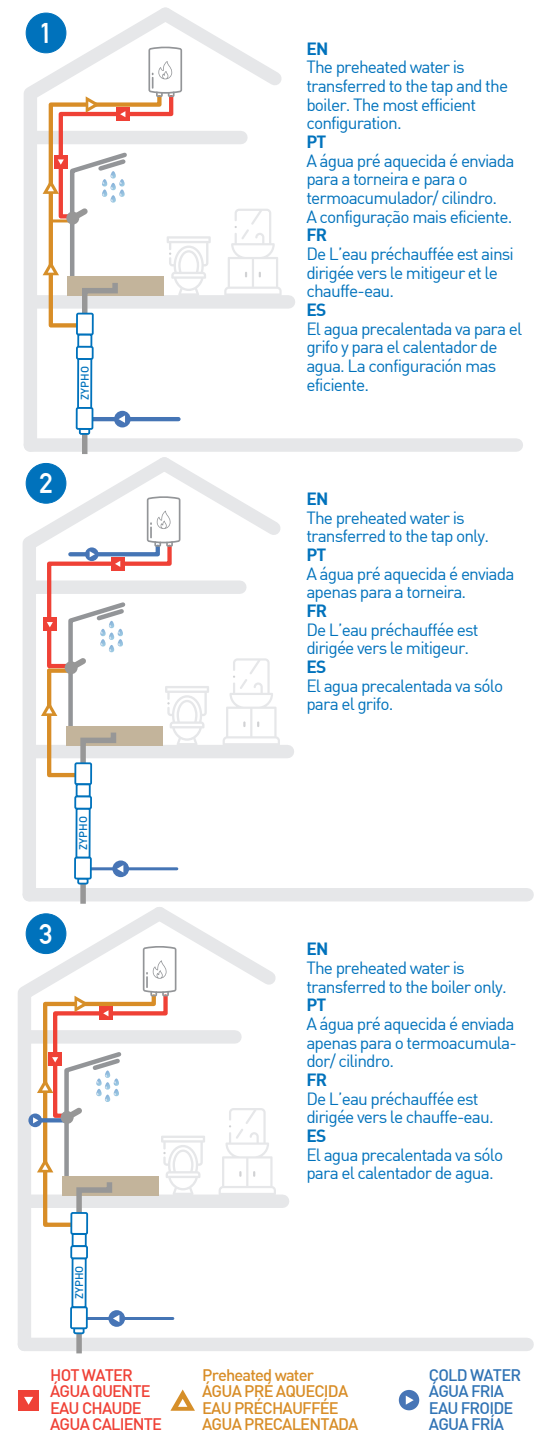

#	MAT.	CON.	DIM.
<b>1</b>	EN Product body PT Corpo do produto FR Corps du produit ES Cuerpo del producto	Stainless steel Aço inoxidável Acier inoxydable Acero inoxidable	- Ø80 mm
<b>2</b>	EN Shower waste water inlet PT Entrada de águas residuais do chuveiro FR Entrée de l'eau utilisée de la douche ES Entrada de agua residual de ducha	PVC	F Ø50 mm
<b>3</b>	EN Waste water discharge PT Descarga de águas residuais FR Décharge de l'eau utilisée ES Descarga de aguas residuales	PVC	M Ø50 mm
<b>4</b>	EN Cold water inlet PT Entrada de água fria da rede FR Entrée d'eau froide ES Entrada de agua fría	PVC	F ¾"
<b>5</b>	EN Mains cold water outlet PT Saída água pré-aquecida FR Sortie d'eau froide ES Salida de agua fría	PVC	F ¾"
<b>6</b>	EN Cleaning access PT Acesso de limpeza FR Accès au nettoyage ES Acceso de limpieza	PVC	- -
<b>7</b>	EN Fixing clamp PT Abraçadeira de fixação FR Pince de fixation ES Abrazadera de fijación	Metal/ Rubber Metal / Borracha Métal / Caoutchouc Metal / caucho	- -
<b>8</b>	EN 45° Elbow PT Curva 45° FR Coude 45° ES Codo 45°	PVC	M/F Ø50 mm
<b>9</b>	EN 45° Fork PT Forquilha 45° FR Injerto simples 45° ES 45° kolmik	PVC	M/F Ø50 mm